

FOURS A MICRO-ONDES

Modèles CM1919A

Utilisation intensive



CARACTERISTIQUES TECHNIQUES

- Extérieur et intérieur inox
- Grande cavité : capacité GN 2/3
- Sole fixe céramique
- Eclairage intérieur
- Filtre à air facilement amovible
- 100 programmes
- 3 étapes de cuisson
- Compteur de cycles
- Auto diagnostic
- 230V/1/50 Hz

	Commandes	Dimensions extérieures (LxPxH mm)	Dimensions intérieures (LxPxH mm)	Puissance restituée (w)	Conso (w)	Capacité (L)	Poids (kg)
CM1919A	Mécaniques	464x559x372	370x370x200	1850	3200	26	32

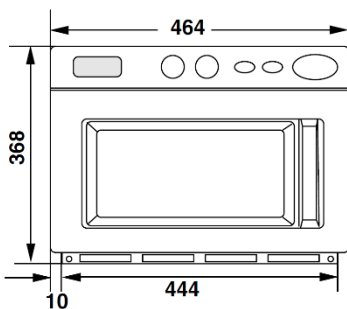

Vue de face

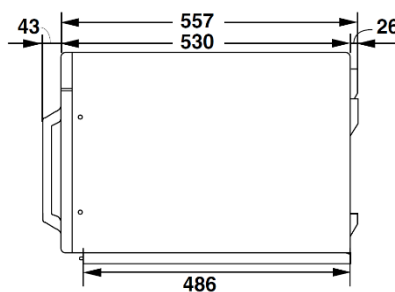

Vue de profil
(porte ouverte)

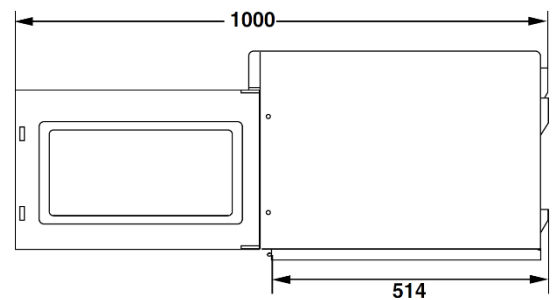

Vue de profil